

# Трудовой Темп

ОРГАН ПАРТКОМА, ДИРЕКЦИИ И ЗК ПРОФСОЮЗА АЛТАЙСКОГО ТРАКТОРНОГО ЗАВОДА ИМЕНИ М. И. КАЛИНИНА.

14-й год издания № 32 (1564) Вторник, 13 марта 1956 г. Цена 10 коп.

## Кузнец Григорий Уваров

С горячим одобрением встретили трудящиеся нашего завода Указ Президиума Верховного Совета СССР и решение Совета Министров СССР о сокращении продолжительности рабочего дня для рабочих и служащих в предвыходные и предпраздничные дни.

Большую радость вызвало это решение в коллективе кузнечного цеха. Каждый день здесь пополняются ряды новаторов производства. Они посвящают свои патристические усилия настойчивым поискам новых путей повышения производительности труда, совершенствуют технику, организацию работы.

К таким передовикам производства принадлежит кузнец участка тяжелой кузницы Григорий Уваров. Как и другие кузнецы, Уваров со своими товарищами по работе в свое время применял очень много ручных операций, что давало низкую производительность труда. В частности, гибка венцов маховика (деталь 54-04-430) производилась вручную, где было занято трое рабочих. По норме за смену нужно было обработать 100 штук деталей. На собственном большом опыте Уваров постепенно все больше убеждался, что такой метод работы нерационален и требует много времени. Посоветовавшись с товарищами, он поставил перед собой задачу: изменить приемы, сократить время, затрачиваемое на операцию. Он предложил гибку венцов производить не вручную, а на гибочном прессе (бульдозере).

По предложению кузнеца были изготовлены специальные штампы. Работа таким методом позволила увеличить производительность труда и высвободить одного рабочего.

После внедрения предложения Г. Уварова норма уже составила 125 деталей для двух рабочих. Было достигнуто снижение трудоемкости 6,72 минуты на трактор.

Вот как велико экономическое значение творческого почина одного рабочего. Но чтобы такие начинания развиваться, делать их общим достоянием, постоянно извлекать выгоды для производства, нужна большая организаторская работа.

Речь идет о том, чтобы пропаганда передового опыта стала действительно главным в руководстве соревнованием. Именно этого требуют решения XX съезда КПСС и Директивы по шестому пятилетнему плану. Только таким путем, перенимая лучший опыт, участники социалистического соревнования добиваются и будут добиваться все новых успехов в труде.

Сейчас Григорий Уваров работает на штамповке других деталей трактора. В январе при подведении итогов соревнования он занял одно из первых мест.

Во всех цехах нашего завода с каждым днем ширится соревнование за досрочное выполнение принятых обязательств на 1956 год—первый год шестой пятилетки. Тракторостроители—участники соревнования нуждаются в активной помощи партийных, профсоюзных и комсомольских организаций, хозяйственных руководителей, для того, чтобы успешно осуществить свои обязательства. Прежде всего надо помочь соревнующимся в овладении передовыми методами труда.

Долг хозяйственных руководителей, партийных и профсоюзных организаций—проявлять повседневную заботу о дальнейшем росте творческой активности тракторостроителей, улучшать руководство соревнованием, активно поддерживать каждое ценное начинание, расчищать дорогу новому, передовому.

Вооружать каждого рабочего завода передовыми методами труда—значит добиваться дальнейшего роста производительности труда.

### Соревнование среди цехов

Вчера были подведены итоги социалистического соревнования среди цехов завода за период с 5 по 10 марта.

**ПО ГРУППЕ ЗАГОТОВИТЕЛЬНЫХ ЦЕХОВ** первое место и переходящий красный вымпел присуждены коллективу кузнечного цеха (начальник цеха тов. Бурман, секретарь партбюро тов. Бобров, председатель цехкома профсоюза тов. Кузнецов, секретарь комсомольской организации тов. Тырденова).

**ПО ГРУППЕ МЕХАНИЧЕСКИХ ЦЕХОВ** первое место и переходящий красный вымпел завоевал коллектив автоматного цеха (начальник тов. Земский, секретарь парторганизации тов. Лебедев, председатель цехкома профсоюза тов. Григоров, секретарь комсомольской организации тов. Шульц).

## Будем работать еще лучше, больше тракторов и запасных частей сельскому хозяйству!

Трудящиеся нашего завода с большим удовлетворением встретили решение правительства о сокращении продолжительности рабочего дня в предвыходные и предпраздничные дни

Во всех цехах и отделах нашего завода состоялись митинги, на которых трудящиеся горячо одобряют решение правительства.

10 марта в первый предвыходной день работы с продолжительностью рабочего дня в 6 часов, многие бригады, участки, цехи справились со своими сменными заданиями. В этот день выполнили суточные задания кузнечный цех на 102 процента, метизный цех на 105 процентов. Выполнили также суточные задания автоматный цех, механический цех № 1, деревообделочный цех.

В субботний день отмечалось большое оживление в заводской библиотеке. Сотни трудящихся посетили читальный зал. При переполненном зале в заводском клубе шло демонстрационное киносеансов.

### С еще большей организованностью

Как только смолк шум станков и затихли удары тяжеловесных молотов рабочие, наладчики, штамповщики, служащие и инженерно-технические работники кузнечного цеха собрались на участке штамповой мастерской, чтобы одобрить новое постановление партии и правительства, направленное на улучшение благосостояния трудящихся.

Митинг открыл председатель цехового комитета тов. Кузнецов. Он предоставил слово заместителю начальника цеха тов. Карташову, который ознакомил присутствующих с Указом Президиума Верховного Совета СССР о сокращении продолжительности рабочего дня для рабочих и служащих в предвыходные и предпраздничные дни.

—На заботу партии и прави-

тельства,—сказал он,—коллектив кузнечного цеха ответит высокой организованностью, еще лучшими трудовыми успехами в выполнении производственных заданий.

Затем выступил секретарь партбюро тов. Бобров.

—Сокращение рабочего дня в предвыходные и предпраздничные дни,—сказал он,—обязывает нас еще лучше готовить смены, работать так, чтобы сменное задание выполнять за 6 часов. Наша партия и правительство твердо уверены, что рабочие еще более повысят производительность труда.

С чувством глубокой благодарности расходятся кузнецы по рабочим местам. Сегодня их ответом на новое постановление будет возросшая трудовая активность.

### Не останемся в долгу

На стыке двух смен на всех производственных участках механического цеха № 1 прошли собрания рабочих по поводу сокращения рабочего дня в предвыходные и предпраздничные дни. На шестом участке на собрании выступил секретарь партийной организации цеха тов. Кузнецов.

Мастер шестого участка тов. Бекарев выразил мнение всего коллектива:

—Советский народ не останется в долгу перед партией. Мы сделаем все возможное для успешного выполнения плана шестой пятилетки.

Коллектив механического цеха № 1 выразил глубокую благодарность Коммунистической партии за заботу о советских людях.

### Митинг в модельном цехе

Каждое знаменательное событие, происходящее в нашей стране, алтайские тракторостроители отмечают активно и организованно.

Как только радио передало Указ Президиума Верховного Совета СССР «О сокращении продолжительности рабочего дня для рабочих и служащих в предвыходные и предпраздничные дни» и постановление Совета Министров, тракторозаводцы увидели в этих исторических документах новое яркое проявление заботы партии и Советского правительства о благе народа.

9 марта в цехах завода проходили митинги, на которых обсуждались новые условия работы в связи с сокращением продолжительности рабочего дня в предвыходные и предпраздничные дни.

После окончания первой смены коллектив модельщиков собрался в помещении цеха. В президиуме начальник цеха тов. Бобров, секретарь партийного бюро тов. Ломаченко, заместитель председателя цехового комитета тов. Зырянов.

Открывая митинг, тов. Зырянов предоставляет слово начальнику цеха, который ознакомил присутствующих с содержанием решения правительства.

Тов. Бобров поставил задачу перед модельщиками в связи с Указом Президиума Верховного Совета СССР.

Модельщики признали целесообразным работать в предвыходные и предпраздничные дни без обеденного перерыва и выразили полное свое удовлетворение решением партии и правительства.

## Радость труда

(Беседа с шлифовщицей моторного цеха Нелей Афанасьевой)

Час дня. Заводской гудок возвестил о конце трудового дня. 10 марта была первая суббота, когда согласно Указу Президиума Верховного Совета СССР работа в предвыходной день была сокращена против обычного на 2 часа, т. е. рабочий день был продолжительностью 6 часов.

Наш сотрудник в конце смены побывал в моторном цехе. Большинство рабочих этого цеха в предвыходной день перевыполнило свои сменные задания. Как и в предыдущие дни, хорошо работал коллектив участка распределителя, который возглавляет старший мастер Степан Сидорович Куликов. В субботу этим участком выдано 50 распределителей, что намного превышает задание. Участок сегодня работает с опережением графика на 7,2 процента.

Мы беседовали с шлифовщицей Нелей Афанасьевой. Вот что она рассказала:

—Я сегодня в первый пред-

выходной день, когда вошел в силу Указ Президиума Верховного Совета СССР, работала с вдохновением, стремясь ответить на заботу нашей партии и правительства своим трудом.

Я заранее подготовила свое рабочее место, уплотнила рабочее время, добившись ни одной минуты простоя. И вот результат—к концу смены мной обработано 100 распределителей вместо 67 по норме. Таким образом, за 6 часов рабочего времени я выполнила задание так же как и в обычные рабочие дни.

Вы спрашиваете как я использую свое свободное время? У меня на этот счет большие планы.

Я учусь в вечерней школе рабочей молодежи, в 9 классе. Эти 2 часа помогут мне лучше учиться, повышать свой общеобразовательный уровень. Теперь я буду чаще бывать в читальном зале нашей заводской библиотеки, где очень много книг. Сейчас я го-

товляюсь к сочинению по русской литературе. Вечером пойду в кинотеатр, наведу порядок дома, и у меня еще много времени останется для того, чтобы погулять, повеселиться.

Рядом со мной работает токарь комсомолка Валя Шавракова. У нее также много планов, как использовать оставшееся время после работы. Она в предвыходной день значительно перевыполнила сменное задание. Валя Шавракова учится в школе кройки и шитья. Это ее любимое занятие, и она в часы досуга вышивает и рукодельничает.

Сокращение работы в предвыходные и предпраздничные дни на 2 часа—это проявление новой заботы нашей Коммунистической партии и Советского правительства. Это нас обязывает трудиться еще лучше на благо и процветание нашего родного государства.

ПАРТИЙНАЯ ЖИЗНЬ

Повышаем уровень партийного руководства производством

Коммунисты термического цеха на отчетно-выборном собрании признали работу партийного бюро неудовлетворительной. Такая оценка партийной работы за отчетный период заставила вновь избранное партийное бюро серьезно заняться вопросами улучшения партийного руководства в цехе, особенно вопросами контроля над хозяйственной деятельностью администрации. Члены партийного бюро в основу своей работы положили решения отчетно-выборного собрания и заводской партийной конференции.

После собрания всю свою работу партийная организация проводит по плану. Планы работы составляются на заседаниях партийного бюро и после этого утверждаются на партийных собраниях. К выполнению планов, в подготовке вопросов на партийные собрания привлекаются все коммунисты партийной организации. Этим самым мы добились повышения активности коммунистов.

Все критические замечания и предложения коммунистов, высказанные на отчетно-выборном собрании, были рассмотрены и разработаны мероприятия по их претворению в жизнь. Секретарь партийного бюро цеха тов. Мишурин регулярно на партийных собраниях информирует о ходе претворения в жизнь критических замечаний.

Наряду с этим на одном из партийных собраний была заслушана отчет председателя цехкома профсоюза тов. Черемыса о работе профсоюзной организации. Коммунисты внесли ценные предложения по улучшению организации социалистического соревнования в цехе, по распространению опыта передовиков производства. Такое же собрание было проведено по вопросу улучшения работы комсомольской организации. На это собрание были при-

глашены все комсомольцы. Секретарь комсомольской организации тов. Пальваль рассказала о работе комсомольцев, об их авангардной роли на производстве. В то же время участники собрания вскрыли ряд недостатков в работе комсомольского бюро цеха по воспитанию молодежи. Особенно тревожное положение создается в цехе с политической учебой комсомольцев. Член партийного бюро коммунист тов. Харитонов по поручению партбюро должен был оказать помощь комсомольской организации. Однако, как отметили коммунисты, он не оказывал достаточной помощи. Критика и замечания на собраниях возымели свое действие. Комсомольская организация в настоящее время оживила свою работу, комсомольцы выступают инициаторами многих ценных начинаний в цехе.

Партийное бюро стало больше уделять внимания контролю за выполнением принятых решений. Цеховой комитет профсоюза в настоящее время систематически подводит итоги социалистического соревнования. Эти итоги обобщаются на производственных участках. Успехи передовиков соревнования широко популяризируются на досках показателей.

По предложению коммунистов комсомольцы оборудовали красный уголок и теперь это центр культуры в нашем цехе. Здесь проводятся все массовые мероприятия. Большую работу проводят в красном уголке комсомольцы тт. Пальваль, Осипова и Старицына.

Борьба за улучшение технико-экономических показателей работы цеха охватила весь коллектив. Мастера и другие командиры производства хорошо знают показатели своих участков и следят за их выполнением. В результате этого наш цех в январе вышел победителем среди изгото-

вительных цехов предприятий города и завоевал Красное знамя горкома КПСС и горисполкома.

Большую роль в достижении успехов в цехе играет политическая агитация. Агитаторы-терминисты рассказывают коллективу цеха о событиях в стране, тесно увязывая материалы с примерами из жизни цеха. Агитколлективом у нас руководит коммунист тов. Физалков. Он является заместителем секретаря партийной организации. Хорошо работают агитаторы тт. Корченков, Керенберг и другие. Их беседы привлекают много слушателей. Но есть у нас и такие агитаторы, которые не выполняют этого партийного поручения. К ним можно отнести тов. Салдину. Она, прикрываясь занятостью, проводит беседы от случая к случаю.

Нужно отметить исключительный большой интерес и активность коллектива в изучении материалов XX съезда КПСС. В настоящее время к изучению этих материалов приступили в кружках сети партийного просвещения.

То, что уже сделано в части улучшения партийной работы, является лишь началом. У нас есть немало серьезных недостатков, которые мешают повышению уровня партийной работы в цехе. Так, в цехе еще плохо готовятся партийные собрания. Например, в феврале партийное собрание трижды переносилось с одного дня на другой.

Партийное бюро термического цеха принимает все меры к тому, чтобы партийную работу в цехе поднять на уровень задач, поставленных XX съездом Коммунистической партии Советского Союза.

В. ДОВГАЛЕВА,  
член партийного бюро  
термического цеха.

Это будет в шестой пятилетке

РОСТ ПРОМЫШЛЕННОЙ ПРОДУКЦИИ на 65%  
РОСТ ПРОИЗВОДСТВА СРЕДСТВ ПРОИЗВОДСТВА (ГРУППА А) на 70%  
РОСТ ПРОИЗВОДСТВА ПРЕДМЕТОВ ПОТРЕБЛЕНИЯ (ГРУППА Б) на 60%

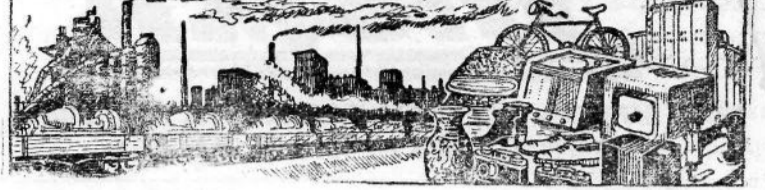

Директивы XX съезда КПСС по шестому пятилетнему плану определяют рост промышленной продукции за пятилетие на 65 процентов, производства средств производства (группа «А») — на 70 процентов и производства предметов потребления (группа «Б») — на 60 процентов.

Люди шестой пятилетки

Токарь Анна Ивченко

В восемнадцать лет Анна Ивченко начала свой трудовой путь... Никто из родных Анны не выразил возражения по поводу того, что она рано решилась на такой шаг... Анна твердо решила стать токарем.



Токарем Анна работает два года, но этого срока хватило, чтобы завоевать заслуженную славу. В механическом цехе № 2 имя Анны Ивченко произносится с уважением даже кадровые рабочие.

Через несколько месяцев работы в цехе Анне Ивченко поручили шестую операцию обработки вкладыша. Вначале было трудно... Девушка то не выполняла норм выработки, то допускала брак. Сколько усилий, настойчивости было проявлено Анной для достижения цели! Она стала квалифицированным токарем.

Когда цех перешел на массовое производство вкладышей, перед коллективом участка были поставлены новые задачи. Анна Ивченко для повышения производительности труда внесла предложение изменить обороты станка. В настоящее время станок работает на 1000 оборотов в минуту. Качество обработки — отличное, ни одна деталь не идет в брак. Вместо 435 вкладышей по норме Анна Ивченко обрабатывает по 700—750 штук.

Молодая, задорная, полная сил и энергии Анна Ивченко однажды в беседе с наладчиком Михаилом Косиновым сказала: «Маловато знаний у меня, Миша, а то бы можно горы vorочать. Так хочется быть полезной любимой Родине».

Посоветовалась дома с родными, решила с нынешней осени пойти учиться в вечернюю школу рабочей молодежи.

В эти дни дома за круглым семейным столом семья Ивченко часто ведет разговоры о будущем, Анна постоянно мечтает об учебе... Ее мать Анастасия Васильевна поддерживает это желание. Да и как же иначе! Ведь в нашей стране есть все возможности для этого. Вот самой Анастасии Васильевне не удалось учиться... С малых лет пошла работать по найму к богатым. Радует материнское сердце, видя счастье своей дочери Анны... Ведь известный она теперь человек: и в газетах о ней пишут, и в цехе на Доске почета ее имя значится.

Когда идет речь о кадровых рабочих, невольно представляешь себе убогого седина, умудренного опытом человека... Анна Ивченко всего 20 лет. Она всего два года работает на заводе, а вот не отстает от кадровиков, идет в ногу с ними...

А. ДМИТРИЕВА.

В ПОМОЩЬ ПРОПАГАНДИСТУ И АГИТАТОРУ

Программа коммунистического строительства

Советские люди, наши многочисленные друзья за рубежом с глубоким вниманием следили за работой XX съезда Коммунистической партии Советского Союза, горячо приветствовали его исторические решения. Съезд работал в обстановке мощного патристического подъема трудящихся нашей страны. Он продемонстрировал великое единение партии и народа, непоколебимую сплоченность партии вокруг ленинского Центрального Комитета.

В отчетном докладе ЦК КПСС съезду, с которым выступил Первый секретарь Центрального Комитета товарищ Н. С. Хрущев, дан глубокий марксистско-ленинский анализ современной международной обстановки, обобщены итоги хозяйственного, государственного и культурного строительства в нашей стране и определены задачи партии на будущее.

Период между XIX и XX съездами партии по времени неболь-

шой. Но по объему работы, проделанной партией, по значению событий, которые произошли за это время в нашей стране и за ее рубежами, это один из важных периодов в истории Коммунистической партии Советского Союза, в истории ее борьбы за укрепление могущества нашей Родины, за построение коммунистического общества, за мир во всем мире.

Исходя из общенародных интересов, наша партия предприняла в период между XIX и XX съездами КПСС ряд серьезных мер для того, чтобы на основе достигнутых успехов в народном хозяйстве сделать новый крупный шаг в социалистическом развитии страны. Партия смело вскрывала недостатки в различных областях деятельности, ломала устаревшие представления, решительно отменяла все отжившее, тормозящее наше движение вперед. Меры, принятые партией, обеспечили неуклонный рост социалистиче-

ской экономики, дальнейшее повышение материального благосостояния и культурного уровня советского народа.

Верная ленинским принципам миролюбивой внешней политики, наша партия активно проводила курс на ослабление международной напряженности и упрочение дела мира во всем мире. Именно потому, что Советский Союз вместе со своими друзьями — Китайской Народной Республикой и другими странами народной демократии — своевременно выступил с рядом последовательных внешнеполитических мероприятий, поддержанных всеми миролюбивыми силами, на международной арене открылись реальные перспективы к лучшему.

Делегаты съезда в своих выступлениях, горячо одобряя внутреннюю и внешнюю политику Коммунистической партии и ее Центрального Комитета, говорили, что эта политика является ре-

зультатом тесных, неразрывных связей партии с народом, мудрости ее ленинского коллективного руководства, всепобеждающей силы марксизма-ленинизма. Съезд в обстановке величайшего единодушия принял Постановление по отчетному докладу ЦК КПСС, в котором целиком и полностью одобрил политическую линию и практическую деятельность Центрального Комитета Коммунистической партии Советского Союза. В этом Постановлении, а также в принятой съездом развернутой резолюции по отчетному докладу ЦК КПСС ярко проявилась твердая решимость партии и впредь настойчиво претворять в жизнь ленинскую генеральную линию, вести нашу страну к достижению великой цели — терзеству коммунизма.

Единодушное одобрение партии, всего советского народа встретили Директивы XX съезда КПСС по шестому пятилетнему плану развития народного хозяйства СССР на 1956—1960 годы, принятые по докладу Председателя Совета Министров СССР товарища Н. А. Булганина. Директивы

съезда выражают чаяния в волю всех советских людей. В этом замечательном документе они видят неустанную работу партии и правительства о благе народа, знают, что осуществление плана шестой пятилетки будет новым крупным шагом вперед в развитии социалистической экономики, в создании обилия предметов народного потребления, в великом деле строительства коммунизма.

В шестой пятилетке, как и прежде, ведущая роль в развитии социалистического народного хозяйства будет принадлежать промышленности, в первую очередь тяжелой индустрии, производству средств производства. Это позволит расширить наши возможности для развития отраслей народного хозяйства, производящих средства потребления, обеспечить дальнейший подъем жизненного уровня трудящихся. Директивы съезда по шестой пятилетке предусматривают значительный рост национального дохода и на этой основе увеличение личных доходов населения, осуществление многих исключительно важных мероприятий, направ-

## Передовики производства лекального отделения Работают с опережением графика

Социалистическое соревнование за успешное выполнение квартальной производственной программы широко поддержано лекальщиками.

Коллектив слесарного участка лекального отделения инструментального цеха работает с опережением графика. На обработке сложного измерительного инструмента высокой производительности труда добились слесари-инструментальники гг. Дзюба и Абраменко. Они ежедневно выполняют свои сменные производственные задания на 200—250 процентов.

Замечательные успехи в труде у лучшей доводчицы участка тов. Бондаренко. 3 нормы за смену стали ее постоянным показателем. Слаженный и дружный коллектив смены долгое время удерживает цеховое переходящее Красное знамя. Умело, с хорошим знанием производства руководит коллективом сменный мастер тов. Железнов.

В соревновании среди мастеров он 12 месяцев подряд удерживает звание «Лучший мастер завода», и сейчас его имя занесено в заводскую Книгу почета.

Т. СОЛДАТЕНКОВ.

## ПО ЗАВОДУ

### Успехи штамповщиков

Большую трудовую активность проявляют в эти дни штамповщики кузнечного цеха. Попрежнему идет упорная борьба за первенство среди бригад.

8 марта лучше других работала бригада штамповщиков легкой группы молотов Владимира Ива-

нова. Сменное задание бригада выполнила на 214 процентов. На штамповке корпуса ротора отличилась бригада штамповщиков тов. Воробьева. Две нормы — таков ее показатель.

Свыше полутора норм в этот день выполнили бригады штамповщиков гг. Мокроусова, Фи-

липпченко, Ожогина и других. В отделении легкой кузницы первенство по выполнению сменного задания завоевала штамповщица Елизавета Сидельникова. Она выполнила задание на 148 проц-тов.

В. БОНДАРЕНКО.

### Сбор металлолома

Недавно комсомольцы чугунолитейного цеха № 3 после окончания рабочего дня организовали воскресные по сбору металлолома в пресловутых цехах.

Активное участие приняли передовые комсомольцы. Как всегда,

с комсомольским задором и при-сущей молодежи энергией работала на воскреснике формовщица стержней Мария Антонова. Ее примеру следовали комсомольцы Николай Юшков, Михаил Колы-

чев, Татьяна Еремина, Николай Паньшев и другие.

Всего в воскреснике приняли участие 18 человек. Было собрано около 12 тонн металлолома, из которых 3 тонны сдано в скрап-разделочный цех.

ленных на дальнейшее повышение уровня жизни советских людей и улучшение условий труда. В числе этих мероприятий — повышение заработной платы низкооплачиваемым группам работников, переход в течение пятилетки, начиная с 1957 года, на семичасовой рабочий день, сокращение, начиная с 1956 года, рабочего дня в субботу и перед праздниками на два часа, коренное улучшение дела пенсионного обеспечения, усиление заботы об инвалидах и пенсионерах, улучшение условий труда и быта женщин, отмена с нового учебного года платы за обучение в высших учебных заведениях, техникумах и старших классах средних школ и другие.

Советская страна находится сейчас на крутом подъеме. В шестой пятилетке она сделает новый крупный шаг вперед.

—Если образно говорить,— сказал в отчетном докладе ЦК КПСС съезду товарищ Н. С. Хрущев,—мы поднялись на такую гору, на такую высоту, откуда уже зримо видны широкие горизонты на пути к конечной це-

лю — коммунистическому обществу.

Претворение в жизнь нового пятилетнего плана будет важнейшим этапом в решении основной экономической задачи СССР: в исторически кратчайшие сроки на путях мирного экономического соревнования догнать и перегнать наиболее развитые капиталистические страны по производству продукции на душу населения. Коммунистическая партия, весь советский народ твердо убеждены в том, что в историческом соревновании двух систем победит социалистическая система, как более прогрессивная.

Вместе с советскими людьми уверенность в победе социалистической системы разделяют миллионы друзей СССР во всех странах и на всех континентах. Это нашло свое выражение в выступлениях представителей братских коммунистических и рабочих партий на XX съезде КПСС. Они отмечали огромное историческое значение для социального прогресса всего человечества той великой созидательной работы, которой занята наша партия, заяв-

ляли о непреклонной воле трудящихся всех стран крепить международную солидарность в борьбе за мир, демократию и социализм.

Советский народ единодушно одобряет решения XX съезда КПСС. Великие предначертания Коммунистической партии, направленные на дальнейший расцвет нашей Родины, на улучшение жизни народа, вдохновляют рабочих, колхозников, интеллигенцию на новые трудовые подвиги. День ото дня растут энтузиазм и инициатива советских людей, все шире развертывается социалистическое соревнование за новый, серьезный подъем производительности труда, повышение качества и снижение себестоимости продукции, за досрочное выполнение плана 1956 года — первого года шестой пятилетки.

Воодушевленные историческими решениями XX съезда КПСС, советские люди под руководством Коммунистической партии еще больше укрепят экономическое могущество своей великой Родины, добьются новых побед в строительстве коммунизма.

А. ШИШКОВ.

## ЗА ТЕХНИЧЕСКИЙ ПРОГРЕСС!

### Приспособление для заточки резных фрез

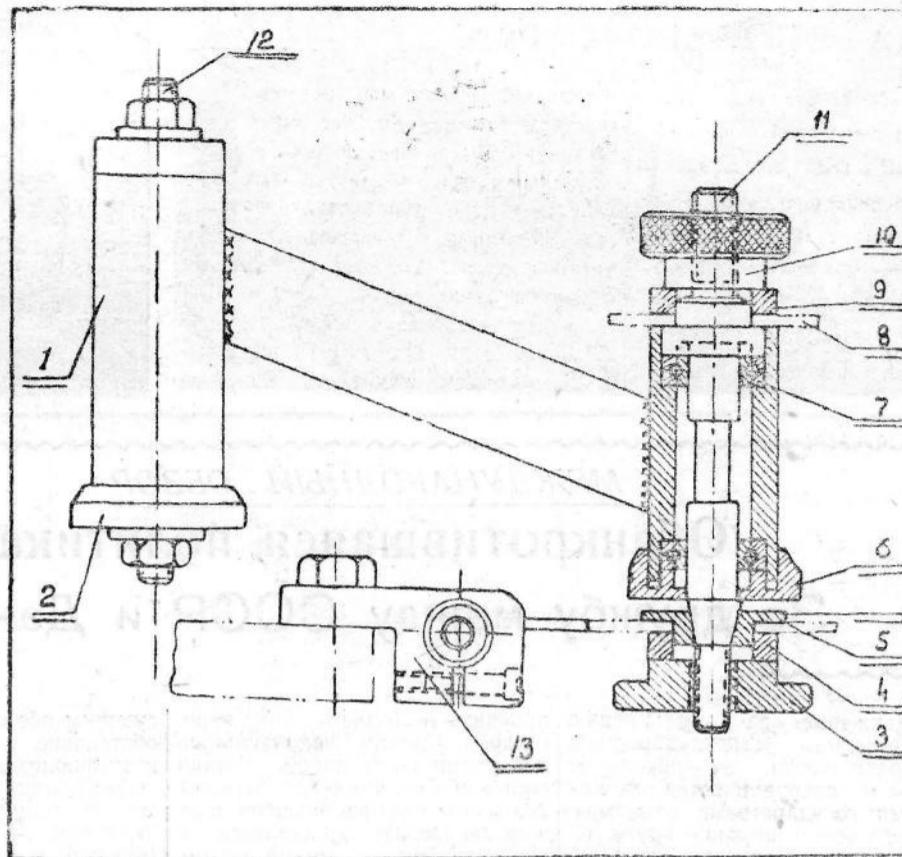

13	Упор
12	Управка
11	Оправка
10	Гайка
9	Шайба
8	Фреза-пилочка
7	Подшипник
6	Гайка
5	Копир
4	Шайба
3	Гайка
2	Гайка
1	Корпус
наз	Наименование
Приспособление для заточки фрез-пилочек	
АМЗ-ЦЭИ	

Производительность и стойкость любого режущего инструмента, после придания ему рациональной геометрии, полностью определяются заточкой, так как в результате заточки инструмент приобретает необходимые элементы геометрии режущей части, величина которых, как известно, оказывает большое влияние на производительность и стойкость режущего инструмента.

На линии владимирской механической цеха № 2 долгое время «узким местом» была операция разрезки, выполнявшаяся фрезой диаметром 75 миллиметров, шириной 1 миллиметр. Фрезы на этой операции ломались, а поломки их приводили к браку разрезаемых заготовок.

Неоднократные попытки изменением геометрии и разным методом заточки добиться улучшения результатов не давали. Над этим вопросом серьезно задумался наладчик заточного отделения тов. Паньков и удачно решил этот вопрос. Тов. Паньков предложил оригинальное копирное приспособление для заточки резных фрез. Копирное приспособление, предложенное тов. Паньковым, легкое в изготовлении и простое в наладке, состоит из корпуса 1 (см. схему), оправки 11, на которой насаживается с одной стороны копир 5, с другой стороны затачиваемая фреза 8. Копир и затачиваемый фрез вращаются вокруг своей оси, причем зуб копира под действием пружины скользит по упору 13.

Благодаря такому движению зуб затачиваемой фрезы получается с устойчивым профилем, геометрия зуба постоянная. Подача на абразивный круг осуществляется винтовым упором с микрометрической резьбой. Заточка фрезы происходит одновременно с углублением зуба.

Приспособление устанавливается на головке универсально-заточного станка завода имени Ильича, модель ЗА64, при этом используется свободный шпиндель с левой стороны станка, что позволяет постоянно держать приспособление на станке без переналадки.

С внедрением данного приспособления ликвидированы поломки фрез, уменьшился брак деталей на операции разрезки, сократились простои оборудования, производительность заточки фрез увеличилась вдвое.

Внедрение копирного приспособления для заточки фрез-пилочек дало нашему заводу годовую экономию в сумме 42 тысяч рублей.

А. ШРАЙБМАН.

## Больше деталей и узлов для сборки комбайнов!

### За успешное выполнение квартального плана

Прошла первая декада марта, а отдельные участки и цехи нашего завода не выполняют график по изготовлению комбайновых деталей. В частности, из общего наименования планируемых деталей метизный цех выполняет план только по одному наименованию. Различные болты, пружины, трубки — все это необходимо подавать своевременно. Тем не менее эти детали не поступают на склад сбыта.

Например, в марте метизный цех должен изготовить 1350 штук трубок. Изготовлено за первую декаду только 316, и то они еще не прошли полный цикл обработки. Сейчас изготовление трубок приостановлено из-за отсутствия металла.

ОТДЕЛ СНАБЖЕНИЯ (НАЧАЛЬНИК ТОВ. ЗЕЛЬВИН) ДОЛЖЕН ПРИНЯТЬ ВСЕ МЕРЫ К ОБЕСПЕЧЕНИЮ МЕТИЗНОГО ЦЕХА МЕТАЛЛОМ ДЛЯ ДЕТАЛЕЙ Ж564.

Несовершенная технология приводит к массовому браку по такой незначительной детали, как болт М6х30.

ОТДЕЛ ГЛАВНОГО ТЕХНОЛОГА (ЗАМ. НАЧАЛЬНИКА ТОВ. ЛИТВАК) ДОЛЖЕН ОКАЗАТЬ ПОМОЩЬ МЕТИЗНОМУ ЦЕХУ В НЕМЕДЛЕННОМ УСТРАНЕНИИ ЭТОГО НЕДОСТАТКА.

ПОСТ ГАЗЕТЫ

„БОЕВОЙ

ТЕМП“

## Спорт

ЗАКОНЧИЛСЯ «РОЗЫГРЫШ»  
КУБКА КРАЙСОВПРОФА  
ПО ХОККЕЮ

На днях закончился розыгрыш кубка крайсовпрофа по хоккею с мячом. В соревнованиях принимали участие 8 команд, в том числе и команда нашего завода «Торпедо».

В четверти финала хоккеисты нашего завода встретились с командой «Энергия» (Барнаул) и закончили игру со счетом 2:1 в свою пользу.

В полуфинале торпедовцы играли с командой Чесноковки и также одержали победу со счетом 4:0. Таким образом, сборная хоккеистов нашего завода вышла в финал, который состоялся 9 марта в Барнауле. Торпедовцы встретились с сильнейшей командой края «Красное знамя» (Барнаул). Игра закончилась победой барнаульцев со счетом 5:0.

Кубок крайсовпрофа и звание чемпиона третьей зимней спартакиады профсоюзов завоевала команда «Красное знамя». Второе место заняла сборная команда «Торпедо».

«Экспресс-информации» в  
технической библиотеке

В техническую библиотеку начали поступать в счет подписки на 1956 год листки «Экспресс-информации», издаваемые Институтом научной информации Академии наук СССР.

В листках публикуются материалы из иностранных журналов.

В настоящее время уже получены следующие серии: сельскохозяйственное машиностроение, автотракторостроение, автоматическое управление производственными процессами, общетехническая, станкостроение, электротехническая промышленность, кузнечно-прессовое оборудование, общее машиностроение.

Предохранить жилища  
от пожаров

Охрана жилых домов от пожара является обязанностью каждого жильца. Однако некоторые работники нашего завода пренебрегают правилами пожарной безопасности.

8 марта по Вокзальной улице, в доме № 9-а, в квартире № 16, где проживает тов. Солобаев, возник пожар. Тов. Солобаев, уйдя на работу, не выключил электроплитку, которая была установлена на чеходане.

От небрежного обращения с электронагревательным прибором сгорел ряд ценных вещей, и пожар угрожал уничтожить весь многоквартирный жилой дом.

В. КРАНОВ.

По следам выступлений  
«Боевого темпа»

## „В поисках будильника“

Под таким заголовком в нашей газете от 12 января была опубликована заметка П. Букина. В ней бухгалтер модельного цеха Э. Шпинель подверглась критике за то, что она опоздала на работу и несвоевременно оформила нужные документы.

Цеховой комитет профсоюза сообщил редакции, что факты, указанные в заметке, не подтвердились.

При проверке оказалось, что автор заметки ввел редакцию в заблуждение.

Публикуя это сообщение, редакция тем самым исправляет допущенную ошибку.

Газета выходит по вторникам, четвергам и субботам.

## В странах народной демократии

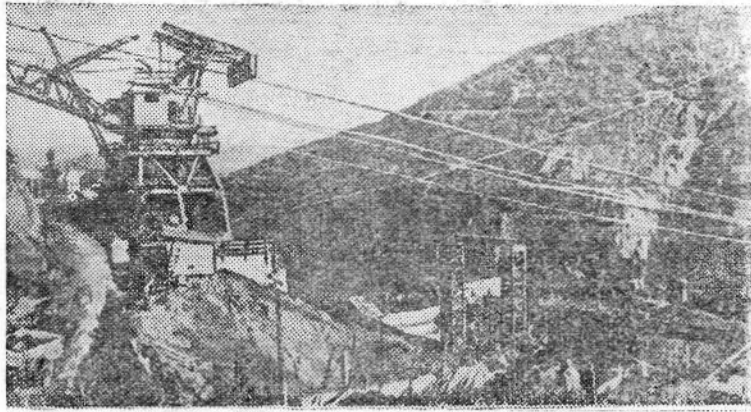

## МЕЖДУНАРОДНЫЙ ОБЗОР

Обанкротившаяся политика  
За дружбу между СССР и Данией

Движение за дальнейшее ослабление международной напряженности, за укрепление мира и сотрудничества между всеми государствами охватывает все более широкие круги общественности во всех странах. Требования общественности все чаще находят свое отражение в выступлениях газет, общественных деятелей и представителей деловых кругов как в Западной Европе, так в Азии и на Ближнем Востоке. Они ставят под сомнение правильность так называемой политики «с позиции силы».

Весьма характерны в этом отношении выступления некоторых крупных западноевропейских политических деятелей, имевшие место в последние дни. Министр иностранных дел Франции Пино, выступая 2 марта в Париже, прямо заявил, что Франция не согласна с «общим направлением западной политики в вопросах войны и мира». Он сказал, что считает неправильным «делать упор на чисто военную силу». Пино потребовал пересмотра политики западных держав. С критикой политики военных блоков выступил президент Италии Гронки. В речи, произнесенной в США, куда он недавно выехал, Гронки заявил, что политика усиленных военных приготовлений пережилась себя и не соответствует больше современному международному положению. Критика политики «с позиции силы» заметно усилилась также в Англии. Недавно, например, член парламента лейборист Зиллингус заявил, что Англия «идет к банкротству, так как необоснованная внешняя политика правительства ведет к тому, что стране навязывают непосильные обязательства и военные расходы».

Все эти заявления, особенно выступление французского министра иностранных дел Пино, вызвали многочисленные отклики. По словам иностранных обозревателей, выступление Пино произвело в столицах западных стран впечатление «разорвавшейся бомбы». Английский премьер-министр Иден срочно пригласил французского премьер-министра Ги Молле

приехать в Лондон для переговоров. Сильно всполошились поборники политики «с позиции силы» в Соединенных Штатах Америки, где фабриканты оружия не желают расстаться с выгодной им политикой «с позиции силы».

Противники ослабления международной напряженности все еще цепляются за свою обанкротившуюся политику. Свидетельством этого является, в частности, сессия совета военного блока для Юго-Восточной Азии (СЕАТО), состоявшаяся на днях в столице Пакистана Карачи. Эта сессия, как и сам военный блок для Юго-Восточной Азии (в него входят США, Англия, Франция, Австралия, Новая Зеландия, Пакистан, Таиланд, Филиппины), призвана закабалить азиатские народы, создать предпосылки для подавления их национально-освободительного движения. На сессии государственный секретарь США по сути дела потребовал, чтобы СЕАТО служил целям осуществления американской политики «борьбы против азиатских рук и азиатских».

Однако народы Азии не желают этого. СЕАТО осудили крупнейшие азиатские державы. На самой сессии в Карачи раздавались голоса против политики гонки вооружений.

Разбирая критические выступления видных государственных деятелей на западе, многие газеты во Франции, Англии и Соединенных Штатах Америки настаивают на том, чтобы эти страны учли миролюбивую политику Советского Союза и пошли ей навстречу, отказавшись от политики «с позиции силы».

С 2 по 6 марта в Москве находился премьер-министр и министр иностранных дел Дании Хансен. Он и сопровождающие его лица имели беседы с руководящими государственными деятелями Советского Союза. Советско-датское коммюнике, опубликованное по этому поводу, представляет собой документ большого международного значения. В коммюнике подчеркивается, что откровенный обмен мнениями по вопросам, интере-

сующим обе страны, проходил в обстановке дружественного взаимопонимания. Обе стороны подтвердили, что отношения между государствами должны строиться на основе принципов мирного сосуществования, невмешательства во внутренние дела друг друга, уважения суверенитета, ненападения и мирного сотрудничества. Как известно, именно на эти принципы указал XX съезд КПСС, как на наилучшую в настоящих условиях формулу взаимоотношений государств с различным социальным строем. Обе стороны выразили также стремление содействовать разрешению таких важных проблем, как прекращение гонки вооружений и обеспечение прочной безопасности. Предусмотрена также возможность расширения торговли между СССР и Данией, а также культурного и научного сотрудничества.

Дания — одна из небольших стран Северной Европы с населением в четыре с небольшим миллиона человек. Являясь экономически развитой страной, Дания особенно славится своим высокопродуктивным животноводством, которое дает на экспорт значительное количество масла, сырья, яиц, бекона и других продуктов. В 1949 году Дания оказалась втянутой в Северо-атлантический блок, и это отрицательно сказалось на ее экономике: военные расходы увеличились в несколько раз, возросли налоги, ухудшились возможности внешней торговли. В последнее время в деловых кругах Дании раздаются настоятельные требования расширить торговлю с Советским Союзом и со всеми странами социалистического лагеря.

Укрепление дружбы и сотрудничества между СССР и Данией отвечает интересам обеих стран. Датская газета «Политикен», подчеркивая, что датская экономика извлечет выгоду из советско-датских переговоров, справедливо указывает: «Торговля и более тесные связи между нациями способствуют укреплению мира на севере Европы и во всем мире».

И. ЛАПИЦКИЙ.

## НА ПЕРЕГОВОРАХ МЕЖДУ ЕГИПТОМ, СИРИЕЙ И САУДОВСКОЙ АРАВИЕЙ В КАИРЕ

В Каире продолжает свою работу совещание глав государств Египта, Сирии и Саудовской Аравии. По сообщениям печати, на состоявшихся 8 марта заседаниях было закончено обсуждение вопроса о совместных действиях арабских стран, направленных на защиту своей безопасности и координацию оборонительных мероприятий. Участники совещания перешли к рассмотрению практических мероприятий, которые необходимо осуществить для обеспечения тесного и пол-

ного сотрудничества между Египтом, Сирией и Саудовской Аравией как в политической, так и в экономической областях.

Сообщается, что участники совещания — премьер-министр Египта Насер, президент Сирии Куатли и король Саудовской Аравии Сауд приступили к обсуждению вопроса о Багдадском пакте в свете его разрушительного влияния на единство и сотрудничество арабских стран. Главы государств рассматривают вопрос об отрицательных действиях и губитель-

ных последствиях Багдадского пакта, вызвавшего раскол в арабском мире.

На совещании обсуждается также положение, создавшееся на арабском востоке в результате нажима, оказываемого организаторами Багдадского пакта на страны, которые отказываются участвовать в нем. Обсуждался вопрос об английской оккупации оазиса Бурайми, расположенного в восточной части Аравийского полуострова, и о захватнических действиях Англии. (ТАСС).

1. В Народной Республике Албании продолжается строительство гидроэлектростанции имени Энвера Ходжи на реке Мати. Она будет закончена в 1957 году. В настоящее время сооружается плотина.

На снимке: строительство гидроэлектростанции на реке Мати.

2. В Китайской Народной Республике спущено на воду, построенное на Шанхайских верфях, товаропассажирское судно «Миньчжу» № 10 («Демократия»). Новое судно предназначено для каботажного плавания. Оно может брать на борт 570 пассажиров и 450 тонн груза.

На снимке: судно «Миньчжу» № 10.

Пушкинские  
вечера в школе

Силами учащихся школы № 9 подготовлены литературные вечера, посвященные великому русскому поэту Александру Сергеевичу Пушкину. Школьники старших классов показали фрагменты из пьесы К. Паустовского «Наш современник», сцену «У Фонтана», из трагедии «Борис Годунов», сцену из поэмы «Руслан и Людмила». Сцена была оформлена соответствующей декорацией, юные артисты выступали в гриме, в костюмах пушкинской эпохи.

Литературным вечерам предшествовала конкурс на лучший рисунок, отображающий пушкинских героев. В школе организованы выставка лучших рисунков учащихся, а также выставка произведений А. С. Пушкина.

На днях такой литературный вечер был проведен для родителей, а затем для учащихся старших классов.

Литературные вечера прошли с большим успехом и вызвали большой интерес у учащихся к изучению пушкинского наследия.

## Новые книги

В библиотеку завкома профсоюза поступили новые книги: АГЕКЯН Т. А. — Звездная вселенная. М., Гостехиздат, 1955. 235 стр.

Автор знакомит с современными научными данными о природе звезд и межзвездной материи, о развитии звездных систем. Кратко говорится о методах исследования звездной вселенной. Материал, изложенный в книге, требует от читателя подготовки в объеме средней школы. Впервые книга Т. А. Агекяна вышла в 1953 г. в издании Ленинградского университета им. А. А. Жданова.

Редактор А. ТЫШКЕВИЧ.

Адрес редакции и типографии: г. Рубцовск, поселок АТЗ. Телефоны: редактора — АТС — 4-50, общий — АТС — 4-85.

Типография АТЗ.

Тираж 3000 экз.